

PRESSEANLEGG FOR HJULNAV I VERKSTEDSPRESSE

Universelt regulerbart pressebordanlegg for bruk i vanlige verkstedspresser

- Sørger for sikker og stødig trepunktsstøtte for pressing
- Gjør slutt på usikre, vakkende konstruksjoner og minimerer skaderisikoen
- Den spesielle måten gjengefestene er ordnet på, og de lange og korte høyderregulerbare støttene som følger med, sørger for nøyaktig understøtting
- Sentreringspåsatsene muliggjør også fiksering av støtteboltene i et hull i komponenten
- Kan også brukes i kombinasjon med vanlige trekk- og presshylsesett
- Sentrering ved hjelp av gjengefeste i midten av pressebordunderlaget
- Kan brukes universelt til demontering og montering av hjullagre, føringer, hylser, silentlagre etc.
- 2 justerbare barrierer på bunnen av underlaget forhindrer utilsiktet sklidning på pressebordet

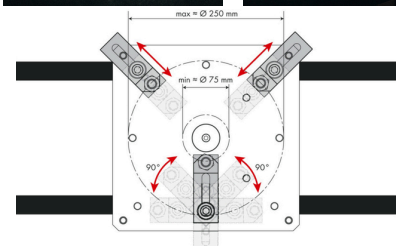

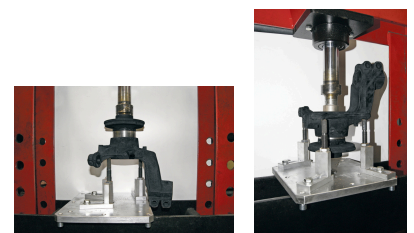
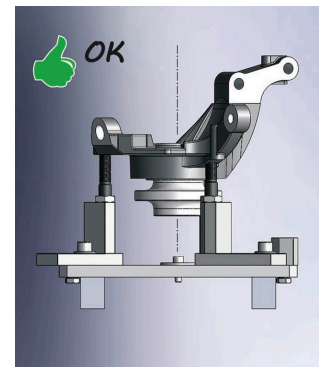
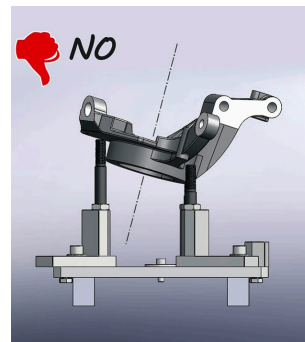
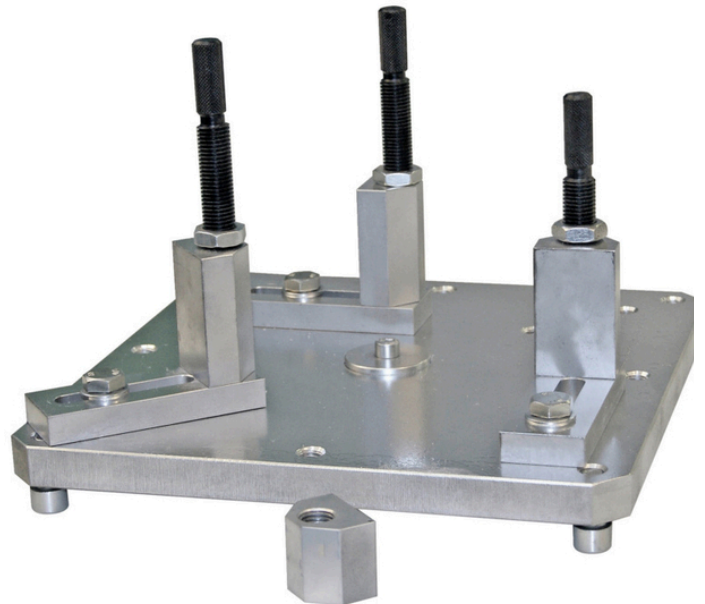

Varetekst	Art. nr.	Lengde	Bredde	PK
Presseanlegg f. hjulnav i verkstedpresse	1952 003 400	300 mm	300 mm	1

Tekniske data
Utvendige mål: 300 x 300 mm
Maks belastning: 20 tonn
Høydejustering: 130 - 186 mm
Anleggsdiameter: Ø75 - 250 mm
Vekt: 13 kg

Tilleggsdeler		
Varetekst	Art. nr.	Pk/stk
Sentreringstappsett for presseanlegg 13d	1952 004 420	1/1