

SELVBORENDE SKRUER FOR KORROSJONSMOTSTANDIG MONTASJE AV TREMATERIALER PÅ STÅL UNDERKONSTRUKSJON

Selvborende skruer med fresevinger i A2 rustfritt

Zebra® vingepiasta

Med Zebra® vingepiasta borer og skrur man i én arbeidsoperasjon

Den spesielle overflatebehandlingen (Ruspert®) beskytter den herdede stålspissen mot korrosjon, og smører samtidig gjengene ved montering

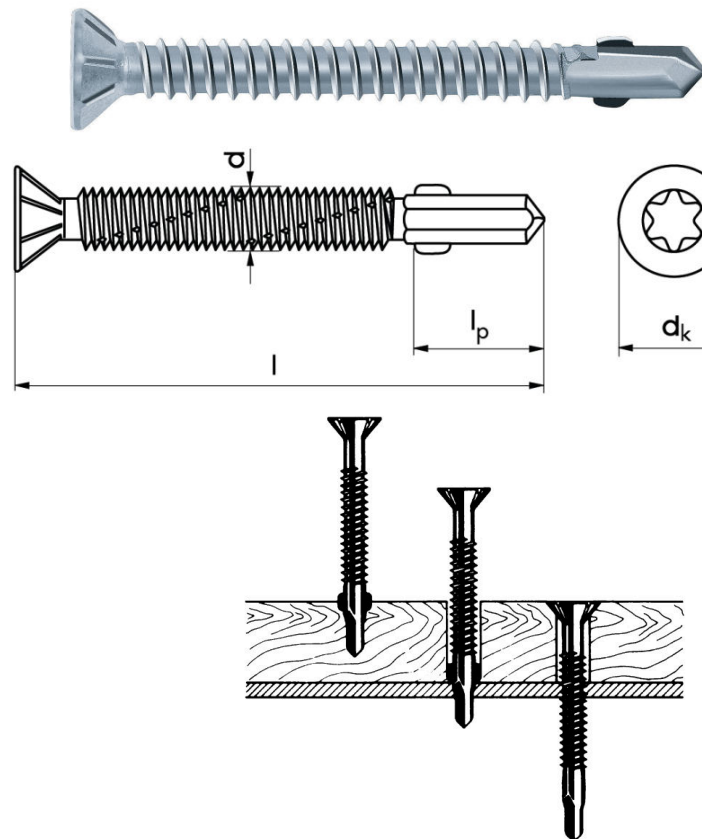

Varetekst	Art. nr.	Nominell diameter	Lengde	PK
Selvb skrue vingepiasta AW20 3,9x28 Rusp	0215 883 928	3.9 mm	28 mm	500
Selvb skrue vingepiasta AW25 4,8x38 Rusp	0215 884 838	4.8 mm	38 mm	500
Selvb skrue vingepiasta AW25 4,8x44 Rusp	0215 884 844	4.8 mm	44 mm	500
Selvb skrue vingepiasta AW25 5,5x55 Rusp	0215 885 555	5.5 mm	55 mm	250
Selvb skrue vingepiasta AW25 5,5x65 Rusp	0215 885 565	5.5 mm	65 mm	250
Selvb skrue vingepiasta AW25 5,5x90 Rusp	0215 885 590	5.5 mm	90 mm	250

Teknisk info

Senkhode med freseriller

A2 rustfritt ruspertbelagt

AW[®] drivspor

Montering

- Ø 4,2 og 4,8 mm med Master maskin
- S 13 (1.700 - 2.500 o/min)
- Ø 5,5 og 6,3 mm; Master maskin
- S18 (1.200 - 1.800 o/min)